

BIG BAND CASINO MUSICAL GODELLA



BIG BAND CASINO MUSICAL DE GODELLA

La Big Band Casino Musical de Godella nace en 2012 dentro de la Sociedad Casino Musical, a partir de la iniciativa de su director, Manolo Valls, y pasa así a formar parte del conjunto de agrupaciones de esta asociación cultural (junto a banda, orquesta y coro).

La finalidad de esta formación es desarrollar toda una actividad musical alrededor de un género tan importante como es el jazz, siempre desde una doble vertiente, tanto formativa y de perfeccionamiento, como artística, ofreciendo al público un repertorio que busca la autenticidad y la calidad musical.

La mayoría de los componentes de esta banda son músicos profesionales de jazz y otros estilos, lo que, junto con el minucioso trabajo realizado sobre el repertorio en cada ensayo, asegura el alto nivel musical de la formación.

MÚSICOS

-Trompetas: Antonio Valls, Antonio Tornero, Xema Senabre y Lluís Granell.

-Trombones: Manolo Iranzo, Toni Solaz, Pepe Espinós y Javier Motes "Mussu".

-Saxos: José Luís Granell (alto), Ángel González (alto), José Vicente Alonso Morillo (tenor), Iván Riera (tenor), Pep Caballer (barítono)

-Piano: Tino Gil

-Guitarra: Esteban Cuenca

-Contrabajo: César Cortés

-Batería: Lluís Albert

-Voz (colaboración especial): María Gil

-Dirección: Manolo Valls

REPERTORIO *(en cada concierto se prepara un repertorio específico)*

INSTRUMENTAL

88 Basie Street (Sammy Nestico)
A foggy day (George & Ira Gershwin, arr. Lennie Niehaus)
A hole lot a Blues (Jim Martin)
A warm breeze (Sammy Nestico)
Bandstand Boogie (Albertine, arr. Korey)
Beulah Witch (Don Menza)
Big swing face (Bill Potts)
Blue Cellophane (Duke Ellington)
Bone Voyage (Lennie Niehaus)
Brother Griff McSmith (John La Barbera)
Brown baggin´it (Dave Wolpe)
Charlie The Whale (Sammy Nestico)
Chelsea Bridge (Billy Strayhorn, arr. Phil Wilson)
Color me warm (Sammy Nestico)
Cruisin' for a bluesin' (Andy Weiner, arr. Peter Blair)
Danny Boy (Tradicional, arr. Don Sebesky)
Dark Side of the blues (Andy Classen)
Decoupage (Hank Levy)
Doxy (Sonny Rollins, arr. Jim Martin)
Duet (Neal Hefti)
External combustion (Lenny Stack)
Fascinating Rhythm (George Gershwin, arr. Sammy Nestico)
Fat cat (Mark Taylor)
Fun time (Sammy Nestico)
Greetings and salutations (Thad Jones)
How do I look in blue (Johnny Richards, arr. Lennie Niehaus)
In the mood (Joe Garland, arr. Jeff Tyzik)
Jingle Bells (James Pierpont, arr. Tom Kubis)
Kansas City Suite (Benny Carter)
Kids are pretty people (Thad Jones)
Knarf (Michael Abene)
Louisiana Be-bop (Les Hooper)
Lush Life (Billy Strayhorn, arr. Phil Wilson)

Meet the Flintstones (William Hanna, Joseph Barbera & Hoyt Curtin, arr. Barduhn)
Mexicali Nose (Harry Betts, adap. José Luis Granell & Manolo Valls)
Moanin' (Charles Mingus, arr. Sy Johnson)
Moonlight Serenade (Glenn Miller)
Noche de paz (Franz Gruber, arr. Sammy Nestico)
Pinazo (Manolo Valls & Jose Luis Granell)
Pink Panther (Henri Mancini)
Praise God and dance (Duke Ellington)
Quiet Lady (Tom Garvin)
Recordando a un amigo (José Luis Granell)
Samba del Gringo (Gordon Goodwin)
Sesame Street (Joe Raposo, John Stone & Bruce Hart, arr. Dennis DiBlasio)
Sweet Georgia Brown (Ben Bernie & Maceo Pinkard, arr. Sammy Nestico)
Switch in time (Sammy Nestico)
Take five (Paul Desmond, arr. Jerry Cocker)
Take the A Train (Billy Strayhorn, arr. Sebesky)
Tythes and The Saxon (Mike Mower)
The Chicken (Alfred J. Ellis, arr. Kris Berg)
The jazz police (Gordon Goodwin)
Three and One (Thad Jones)
Vehicle (James M. Peterik, arr. Paul Jennings)
Wave (Antonio Carlos Jobim, arr. John LaBarbera)
White Christmas (Irving Berlin, arr. Roger Holmes)

VOCAL

All of me (Simons & Marks, arr. Lennie Niehaus)
Busy Woman Blues (Siebert, Stewart & Smith, arr. Dave Berger)
Can't buy my love (Lennon & McCartney, trans. John Farley)
Candy (Mack David & Joan Whitney & Alex Kramer, arr. Kris Berg)
Fever (John Davenport & Eddie Cooley, arr. Roger Holmes)
Fly me to the moon (Bart Howard, arr. Sammy Nestico)
For once in my life (Roland Miller & Orlando Murder, arr. Lennie Niehaus)
Teach me tonight (Sammy Cahn & Gene dePaul, arr. Dave Wolpe)
The best is yet to come (Cy Coleman & Carol Leigh, trans. John Farley)
The man I love (George & Ira Gershwin, arr. Dave Wolpe)

CONCIERTOS REALIZADOS

- 25-6-2016: GOTHEJAZZ. V Festival Internacional de Jazz de Godella
- 9-4-2017: Concierto Homenaje a Pinazo (Palau de la Música, Valencia)
- 5-3-2017: Concierto Kansas City Suite (Teatro Capitolio, Godella)
- 18-12-2016: Concierto de Navidad (Teatro Capitolio, Godella)
- 23-10-2016: Concierto Homenaje a Agustín Ferrer (Teatro Capitolio, Godella)
- 26-6-2016: GOTHEJAZZ. IV Festival Internacional de Jazz de Godella
- 22-5-2016: Concierto con la cantante María Gil (Teatro Capitolio, Godella)
- 31-1-2016: Festival Big Bands con Big Band Jazz Ensemble de Requena (Teatro Capitolio, Godella)
- 28-6-2015: GOTHEJAZZ. III Festival Internacional de Jazz de Godella
- 8-3-2015: Festival Big Bands con Jazzbona Big Band (Teatro Capitolio, Godella)
- 7-2-2015: MORCIJAZZ, I Festival de jazz de Requena con Big Band Jazz Ensemble de Requena
- 7-11-2014: Festival Big Bands con Jazzbona Big Band y JazzUme Big Band (La Pobla de Vallbona)
- 18-10-2014: I Encuentro Sociedades Musicales de l´Horta Nord (Moncada)
- 26-6-2014: GOTHEJAZZ, II Festival Internacional de Jazz de Godella
- 22-12-2013: Concierto de Navidad (Teatro Capitolio, Godella)
- 16-7-2013: Certamen Internacional de Bandas de Música de Valencia (Mercado de Colón, Valencia)
- 4-7-2013: GODEJAZZ, I Festival Internacional de Jazz de Godella
- 2-6-2013: Festival Big Bands con Big Band del Taller de Sedajazz (Musical de Sedaví)
- 14-4-2013: Concierto presentación (Teatro Capitolio, Godella)



CONTACTO - VIDEOS



<https://www.facebook.com/bigbandgodella/?fref=ts>



https://www.youtube.com/results?search_query=Big+band+Casino+Musical+Godella

manolojazz@gmail.com

605130838 (Manolo Valls)

RIDER TÉCNICO

ESCENARIO

-Medidas mínimas de escenario: 10x8 m.

-Tarimas (nº mínimo): 6 tarimas de 2x1m (2 para trombones con una altura aprox. de 50 cm, y 4 para trompetas con una altura aprox. de 1m).

-Sillas: 11 sillas sin brazos (saxos, trombones y guitarra), 4 taburetes "tipo bar" (trompetas) y una banqueta de piano.

-Atriles: 24 atriles negros grandes "tipo bandeja" (no pequeños plegables), regulables en altura y con buena base.

-Iluminación: La suficiente para leer las partituras en todo momento.

-Agua: Botellines de agua durante la prueba y la actuación (aprox. 30).

NECESIDADES MÍNIMAS DE SONIDO

Las condiciones mínimas de sonido están planteadas para actuaciones en abierto y en cerrado en aforos grandes. En espacios cerrados de aforo más reducido, se pueden plantear otras necesidades mínimas (concierto más acústico, con menos microfónia, monitores, canales, etc), siempre a pactar con la Big Band previamente a la contratación.

-Mesa de mezclas: 24/36 canales

-Efectos: Reverb y compresión (para bombo, caja, contrabajo y guitarra).

-Microfónia:

-6 micros Shure SM58 (saxos y voz)

-12 micros Shure SM57 (4 trombones, 4 trompetas, 2 piano -si es acústico, si es eléctrico no hacen falta- 1 guitarra y 1 caja de la batería)

-1 micro AKG 112 (bombo batería)

-2 micros aéreos batería AKG 414 (platos)

-Contrabajo no necesita micro, va por línea

Los micrófonos deben de acompañarse con sus soportes (tipo jirafa) y cableado.

Las marcas y modelos son orientativos.



-Monitores: 11 monitores tipo cuña (2 saxos, 2 trompetas, 2 trombones, 1 guit., 1 contrabajo, 1 batería, 1 piano y 1 director-cantante), con 8 envíos. Si se dispone de monitores tipo sidefill se podría reducir el nº de cuñas y envíos.

-Sistema P.A.: Con la potencia suficiente en relación al aforo.

-Técnicos cualificados

Formación:

piano, guitarra, contrabajo, batería,
5 trompetas,
4 trombones, tuba, 2 saxos altos,
2 saxos tenores, saxo barítono
y director

-  Monitor
-  Microfonia
-  D.I. Boxes
(cajas de inyección directa)

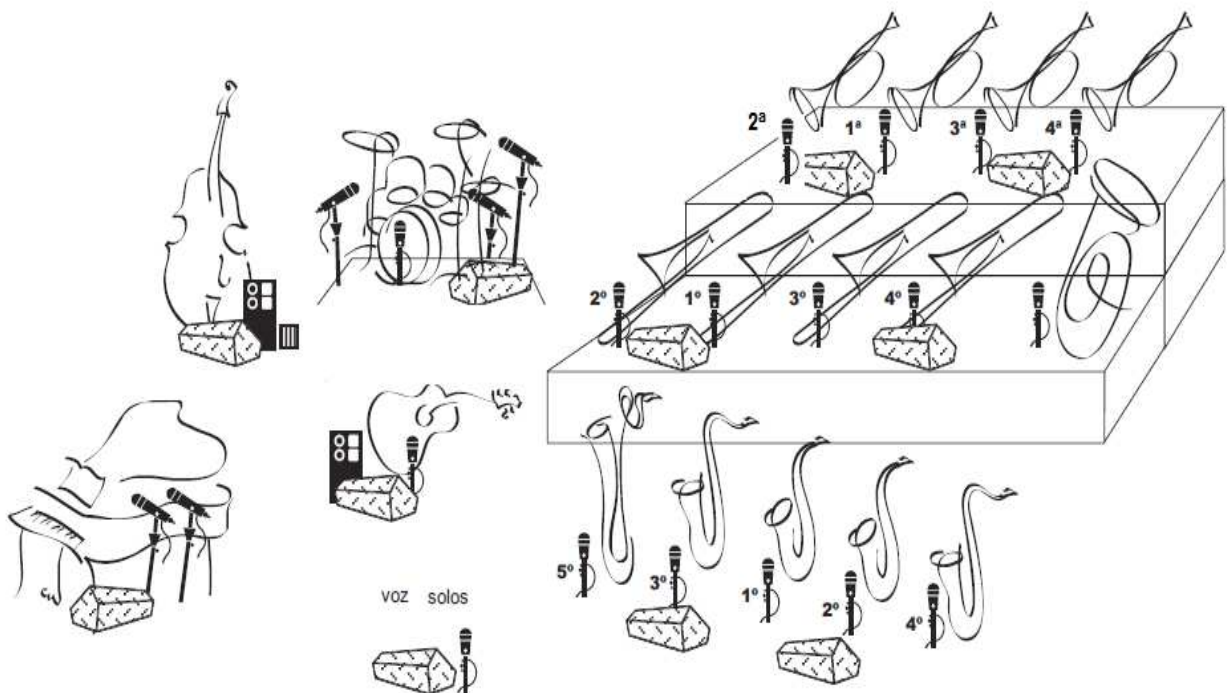

* No hay que tener en cuenta el dibujo de la tuba: ya no llevamos tuba, sólo 4 trombones.

* En algunos conciertos habrá un percusionista con un set de percusión entre la batería y las tarimas de trombones-trompetas, con dos micros aéreos (**consultar**).